

Regolamento armadietti IC Travagliato

Art. 1 Dotazione

Nei corridoi del plesso della secondaria dell'IC Travagliato sono collocati 70 moduli con 6 armadietti ciascuno, per un totale di 420 armadietti.

Art. 2 Identificazione dell'armadietto

Gli armadietti sono identificati da un numero a quattro cifre:

- La *prima cifra* indica il **piano** in cui l'armadietto si trova: è 1 per il pianterreno, 2 per il primo piano.
- La *seconda* e la *terza cifra* indicano il **modulo** in cui l'armadietto si trova, contando a partire dall'ingresso principale della scuola e procedendo lungo il corridoio. Il numero 01 è quello più vicino all'ingresso, il numero 02 è il successivo e così via, fino ad arrivare al numero 27 (piano terra) o al numero 43 (primo piano) che si trovano in fondo al corridoio.
- La *quarta cifra* indica il **singolo armadietto**, in numero progressivo da destra verso sinistra. I numeri *dispari* (1, 3, 5) si trovano in alto nel modulo, i numeri *pari* (2, 4, 6) in basso.

Ad esempio, l'armadietto numero:

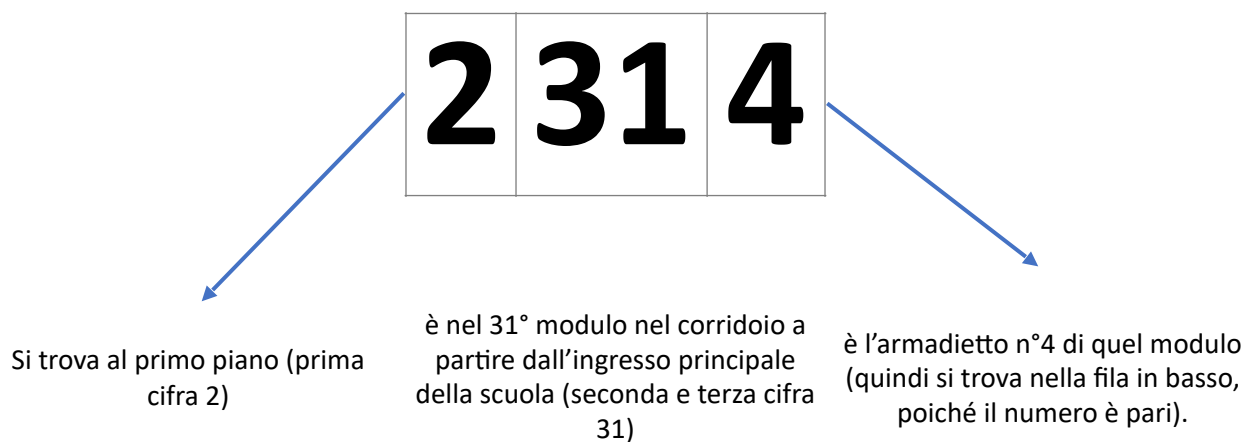

Esempio di distribuzione dei numeri degli armadietti all'interno di un **modulo**:



Art. 3 Comodato d'uso e assegnazione armadietto

La concessione degli armadietti in comodato d'uso è annuale e comporta l'accettazione del presente regolamento da parte dello studente e della famiglia, che si impegnano al rispetto delle sue regole. All'atto della consegna viene indicato a studente/famiglia il numero dell'armadietto. L'armadietto si trova nei pressi della classe, nei limiti dei numeri disponibili. Qualora non vi fossero armadietti in numero sufficiente nei pressi della classe, sarà assegnato un altro armadietto un po' più distante.

Art. 4 Lucchetto e responsabilità chiusura

Ogni studente deve procurarsi un lucchetto a combinazione e/o con chiave. Vengono fornite le misure di un lucchetto ad arco compatibile con gli sportelli dell'armadietto:

- il diametro dev'essere di massimo 5 mm;
- la larghezza interna dell'arco dev'essere di minimo 15 mm;
- l'altezza interna dell'arco dev'essere di almeno 20 mm.

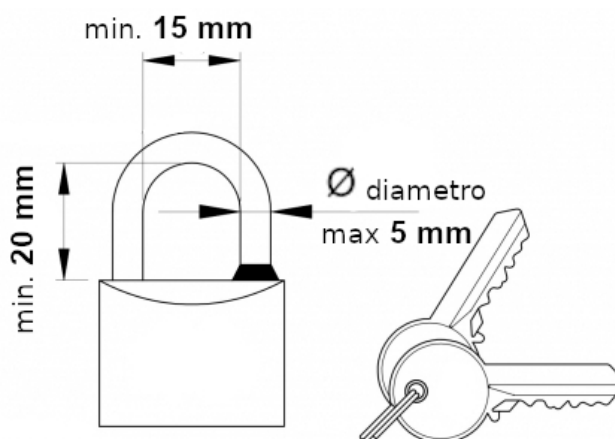

Ciascuno studente è personalmente responsabile della chiusura del proprio armadietto con l'apposito lucchetto e di tutto il materiale depositato al suo interno. La gestione del lucchetto personale e della relativa chiave o combinazione è sotto la responsabilità esclusiva dei singoli studenti.

Nel caso in cui lo studente non fosse in grado di aprire il proprio armadietto chiuso da lucchetto, il personale dell'Istituto è autorizzato alla forzatura del lucchetto e la sostituzione dello stesso sarà a carico della famiglia dello studente. La scuola non garantisce l'apertura del lucchetto durante la stessa giornata.

Art. 5 Divieto di condivisione

L'armadietto è rilasciato ad uso personale esclusivo. Non è possibile condividere il proprio armadietto con compagni di classe o altri studenti della scuola, inclusi fratelli e/o sorelle.

In caso di lucchetto con combinazione numerica, non è possibile condividere la combinazione con gli altri studenti, inclusi i propri fratelli e/o sorelle.

Non è possibile, per nessuna ragione, impossessarsi di un armadietto diverso dal proprio, neppure di un armadietto non utilizzato, e apporvi un lucchetto.

Art. 6 Materiali depositabili

L'armadietto serve per consentire il deposito esclusivo dei materiali personali degli studenti inerenti all'attività scolastica: libri, quaderni, materiale didattico. Si raccomanda di non lasciare, negli armadietti, oggetti di valore.

È vietato depositare nell'armadietto cibi deperibili e, allo stesso modo, è vietato depositare bottiglie, bricchetti o altri recipienti contenenti liquidi, onde evitare che tali recipienti, non sigillati adeguatamente, possano rovesciarsi e danneggiare i materiali scolastici propri ed altrui.

È altresì vietato depositare negli armadietti prodotti chimici, materiali pericolosi per la salute, la sicurezza e l'igiene dei locali scolastici, così come materiali illeciti in genere di qualsiasi natura e in qualsiasi quantità. I materiali depositati nell'armadietto sono sotto la responsabilità dello studente che ne detiene il comodato d'uso.

Nel posizionare il materiale, gli studenti devono porre particolare attenzione ai movimenti e dare precedenza ai compagni che hanno in uso gli armadietti posizionati in basso.

Per compiti e lavori assegnati non svolti non sarà accettata come motivazione la dimenticanza del materiale necessario nell'armadietto, pertanto è responsabilità degli studenti non dimenticare all'interno degli armadietti materiali scolastici e/o libri e quaderni necessari allo svolgimento dei compiti pomeridiani.

Art. 7 Manutenzione e pulizia

La gestione degli armadietti è affidata agli studenti che dovranno utilizzarli con rispetto e attenzione sufficienti a garantirne l'integrità:

- a. si deve evitare di appoggiare sedie o altri materiali che possano danneggiare la struttura esterna;
- b. le ante degli armadietti vanno aperte e chiuse senza forzature;
- c. le serrature vanno gestite con opportuna attenzione;
- d. non è consentito riportare sugli armadietti, sia all'esterno che nel loro spazio interno, nomi o altri segni identificativi o personalizzarli con adesivi, scritte, fotografie, poster o altri contrassegni. Unica eccezione è un foglio recante il numero dell'armadietto, personalizzato con colori e decorazioni di fantasia, che sarà possibile realizzare durante le ore di Arte e immagine;
- e. non devono essere macchiati o danneggiati in nessun modo.

Qualora uno studente dovesse trovare scritte o danni sul proprio armadietto o qualora l'armadietto risultasse malfunzionante, lo studente è tenuto a segnalare immediatamente a docenti o personale ATA l'accaduto. In caso di danneggiamento non segnalato sarà valutato il danno da risarcire con pagamento del costo della riparazione.

Art. 8 Orari e giorni di utilizzo dell'armadietto

L'armadietto è accessibile dallo studente dal lunedì al venerdì all'interno degli orari di lezione. Non è possibile accedere a scuola in orario extrascolastico al fine di recuperare oggetti e materiali dimenticati nel proprio armadietto.

Gli alunni potranno utilizzare gli armadietti ai cambi orari (inizio/fine lezioni). Gli studenti sono tenuti a svolgere tutte le attività inerenti gli armadietti nel più breve tempo possibile in modo da evitare ritardi all'inizio delle lezioni, salvo eccezioni che saranno comunicate dai singoli docenti.

Gli armadietti dovranno essere tassativamente svuotati e liberati da qualsivoglia materiale al loro interno, per permettere al personale ATA controlli e pulizie:

- prima delle vacanze natalizie;

- prima delle vacanze pasquali;
- al termine dell'anno scolastico.

Eventuali armadietti non svuotati in tali occasioni potranno essere aperti dal personale dell'Istituto, il quale è autorizzato anche in questo caso alla forzatura del lucchetto. La sostituzione dello stesso sarà a carico della famiglia dello studente.

Art. 9 Apertura da parte di Dirigente Scolastico e suoi collaboratori

Il Dirigente o i suoi collaboratori, qualora lo ritengano necessario e a giudizio imprescindibile del Dirigente stesso o dei suoi collaboratori, possono aprire, in qualunque momento, gli armadietti per verificarne il corretto utilizzo, il contenuto e la buona tenuta. Gli studenti sono tenuti a rendere nota la combinazione di accesso all'armadietto o a fornire le chiavi del lucchetto in caso di necessità.

Il Dirigente o i suoi collaboratori, qualora lo ritengano necessario e a giudizio imprescindibile del Dirigente stesso o dei suoi collaboratori, sono autorizzati alla forzatura del lucchetto per poter aprire l'armadietto; la sostituzione del lucchetto sarà a carico della famiglia dello studente.

Art. 10 Mancato rispetto del regolamento e sanzioni

L'Istituto è esonerato da qualsiasi responsabilità derivante da un uso improprio dell'armadietto da parte dello studente.

L'Istituto ha il diritto di richiedere il risarcimento per eventuali danni arrecati dallo studente agli armadietti, tanto il proprio quanto quello dei compagni. I relativi costi per danneggiamento verranno addebitati agli studenti che li hanno provocati. Nel caso in cui i responsabili non siano individuabili, sono chiamati a risarcire il danno gli studenti della classe di riferimento.

La concessione dell'armadietto può essere revocata in caso di atti di vandalismo, di forzatura della serratura o di mancato rispetto delle regole di utilizzo, così come di rispetto delle regole generali di comportamento dell'Istituto.